

# COLUMNA PRELAVADO C/MONOMANDO MEZCLADOR

Model: 1802 04 SKU: GEN1802-04

**DULOX**  
INGENIERIA EN ACEROS

Marca  
**GENEBRE**



Origen España



*Imagen de referencia*

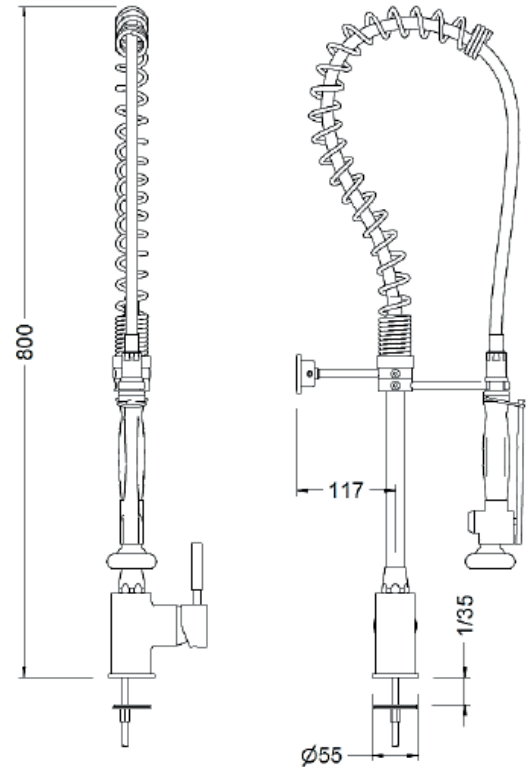

## DESCRIPCIÓN

Columna de cocina profesional con grifo mezclador monomando para instalar sobre encimera de dimensiones reducidas. Dotada de un muelle de acero inoxidable AISI 304 cromado. Grifo en latón CC754S, soportes y barra en latón CW617N cromados según EN 248. Provisto de un flexo de acero inoxidable con funda plástica para facilitar la limpieza. Ducha con diseño ergonómico, cierre automático y doble posición de espray (concentrado y ducha). Grifo con cartucho cerámico mezclador D40, conexiones flexibles y válvulas antirretorno. Incluye todos los elementos de fijación.

Especificaciones Técnicas	Dimensiones Representadas en mm. (milímetros)		
Código del Producto	Largo	Ancho	Alto
GEN1802-04	???	???	800

# COLUMNA PRELAVADO C/MONOMANDO MEZCLADOR

Model: 1802 04 SKU: GEN1802-04

## ESPECIFICACIONES

- 1 Muelle cromado de acero inoxidable AISI 304.
- 2 Flexo con tubo interior PEX, mallado en acero inoxidable y funda plástica, doble grapaje y tuercas de ½" giratorias.
- 3 Ducha con cierre automático y anilla de retención uso continuado, mango de tecnopolímero antiescaldamiento.
- 4 Soportes en latón cromado regulables en altura.
- 5 Cromados según EN 248.
- 6 Cartucho cerámico silencioso Ø40 con salida libre.
- 7 Latiguillos de 35 cm (M10x1; G ").
- 8 Conjunto de sujeción mediante herradura metálica y juego de retenciones.
- 9 Temperatura máxima: 80 °C.
- 10 Temp. máx. recomendada: 65 °C.
- 11 Presión máxima: 10 bar.
- 12 Presión mínima: 0,5 bar.
- 13 Presión recomendada: 1 - 3 bar.

Presión <i>Pressure</i>		Caudal / <i>Water flow</i>
		Ducha <i>Shower</i>
Bar	psi	l/min
0,5	7,3	3,8
1	14,5	5,7
1,5	21,8	7,0
2	29	8,4
2,5	36,3	9,7
3	43,5	10,6
3,5	50,8	11,3
4	58	12,2
4,5	65,3	12,9
5	72,5	13,7
5,5	79,8	14,4

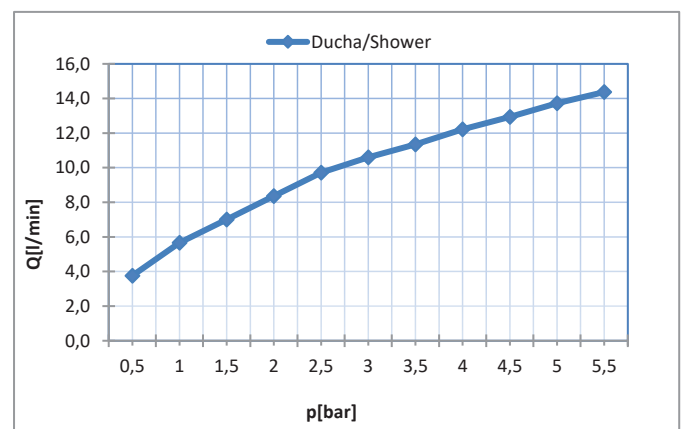

# COLUMNA PRELAVADO C/MONOMANDO MEZCLADOR



Model: 1802 04 SKU: GEN1802-04

## CARACTERÍSTICAS



Sistema de muelle fabricado en acero inoxidable AISI 304 cromado, regulable en altura con giro de 360°. Flexo de alta resistencia a la presión, con tubo interior de PEX, malla interior de acero inoxidable y funda plástica para facilitar la limpieza. Doble grapaje en acero inoxidable AISI 304 y tuercas giratorias fabricadas en latón cromado.



Soporte de pared en latón cromado con altura regulable y junta de protección, con fijación mediante tornillo de acero inoxidable de alta resistencia.



Ducha fabricada en latón cromado, con mango en tecnopolímero de diseño ergonómico. Doble posición de espray, palanca de apertura progresiva con cierre automático y anilla de retención de la palanca para uso continuado.

# COLUMNA PRELAVADO C/MONOMANDO MEZCLADOR



Model: 1802 04 SKU: GEN1802-04

## CARACTERÍSTICAS



Soporte de ducha fabricado en latón cromado orientable y regulable en altura.



Barra con diseño de alta resistencia fabricado en latón cromado CW617N, con conexión común para todas nuestras referencias.



Grifo de encimera mezclador monomando de cocina profesional para ser usado con caño o columna. Cuerpo en latón CC754S y base en latón CW617N, cromados según EN 248. Dotado de cartucho cerámico mezclador D40, conexiones flexibles y válvulas antirretorno. Incluye todos los elementos de fijación.



[contacto@dulox.cl](mailto:contacto@dulox.cl)



(562)23270500



Jorge Hunneus #4647  
Quinta Normal - Santiago

[dulox.cl](http://dulox.cl)